

altezza max bombatura 10.45  
 non deve essere inferiore all' altezza rilevata sul bordo esterno degli angoli

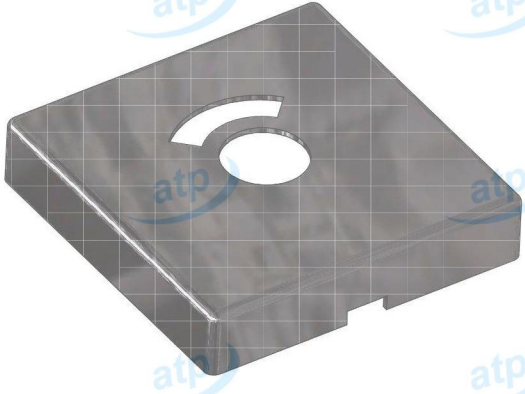
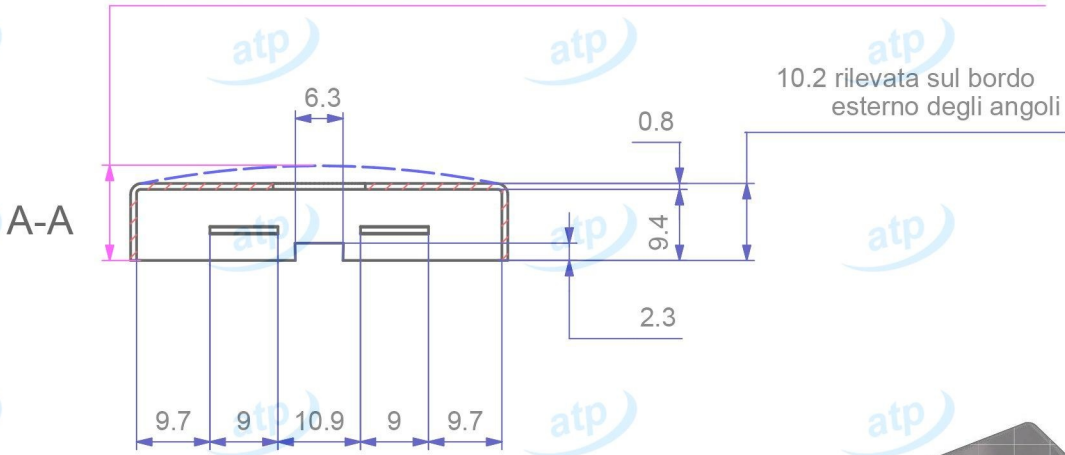

Data	2016/04/04	Quote espresse in mm e riferite AL PEZZO	Prodotto campione validato	SI	atp di f. garzoni via del tram 8 -I- 25070 Lavenone -Bs - Italy www.atp.it info@atp.it ufficiotecnico@atp.it				
Descrizione	Bocchetta quadra 50x50x10(0,8) mm, foro WC (volantino libero-occupato)				Foglio	Scala			
Codice articolo	MXBQ5110W0/0000	Codice cliente	atp	Disegnatore	Maurizio Di Franco	Approvato da		N° disegno e nome file	
Materiale	ACCIAIO INOX	Trattamento	GREZZO	Volume mm³	~ 3184	Peso g.	~ 24	Per quote senza tolleranza	UNI EN 22768-c
atp si riserva, a termini di legge, la proprietà di questo disegno con divieto di riprodurlo o di renderlo noto a terzi senza sua autorizzazione								Mod.07.03/P04	