

altezza max bombatura 10.45  
 non deve essere inferiore all' altezza rilevata sul bordo esterno degli angoli

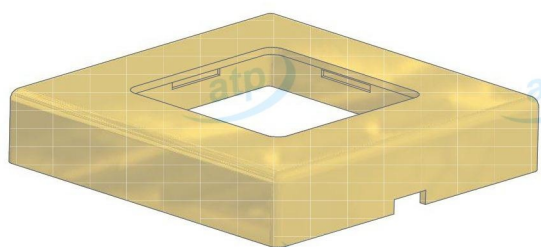
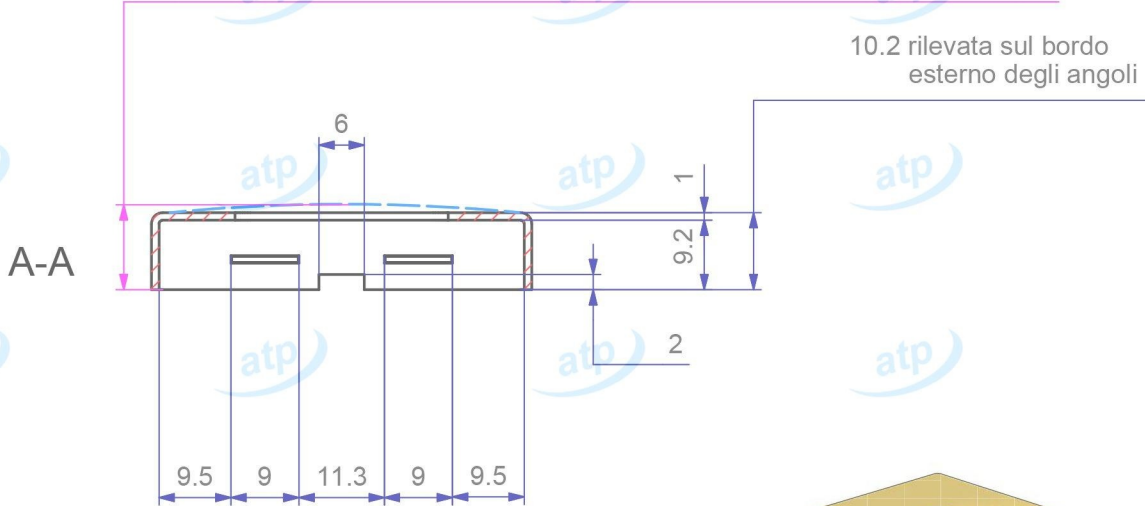

Data	2016/02/02	Quote espresse in mm e riferite AL PEZZO	Prodotto campione validato	SI	atp di f. garzoni via del tram 8 -I- 25070 Lavenone -Bs - Italy www.atp.it info@atp.it ufficiotecnico@atp.it		
Descrizione	Cornice quadra 50x50x10(1,0) mm, foro quadro 28 mm				Foglio	Scala	
					A4	1:1	
Codice articolo	MTRQ511C01/0000	Codice cliente	atp	Disegnatore	Maurizio Di Franco	Approvato da	N° disegno e nome file
						C-RT-0124	
Materiale	OTTONE	Trattamento	GREZZO	Volume mm³	~ 3421	Peso g.	~ 29
						Per quote senza tolleranza	
						UNI EN 22768-c	
atp si riserva, a termini di legge, la proprietà di questo disegno con divieto di riprodurlo o di renderlo noto a terzi senza sua autorizzazione							Mod.07.03/P04