

**IT**

Questo fermaimposte **TORNADO** è adatto ad alloggiare infissi con spessore da 39 a 56 mm

- 1 Posizionare il fermaimposte A sul muro avendo cura di tenerlo staccato dal bordo inferiore dell'imposta F di circa 1mm e a circa 10cm dal bordo esterno della stessa.
- 2 Eseguire un foro in corrispondenza del foro vite, inserire un tassello nel foro e fissare il fermaimposte A con una vite.
- 3 Inserire nel fermaimposte A uno dei tre spessori:

**B** per infissi con spessore da 54 a 56 mm,  
**C** per infissi con spessore da 46 a 53mm,  
**D** per infissi con spessore da 39 a 45mm.

**DE**

Diese Fensterladhalter **TORNADO** ist passend für Fensterläden mit einer Dicke von 39 bis 56 mm

- 1 Halten Sie das Teil A des Fensterladhalters an die Wand, mit einem Abstand von etwa 1 mm zur Unterseite des Fensterladens F und etwa 10 cm zur äußeren Kante.
- 2 Bohren Sie in der Höhe des Schraubloches ein Loch in die Wand, fügen Sie einen Dübel ein und befestigen Sie Teil A des Fensterladhalters mit einer Schraube.
- 3 Befestigen Sie eines der drei Distanzstücke an den Fensterladhalter A:

**B** für Fensterladen mit einer Dicke von 54-56 mm,  
**C** für Fensterladen mit einer Dicke von 46-53mm,  
**D** für Fensterladen mit einer Dicke von 39-45mm.

**EN**

This shutter stay **TORNADO** is suitable for shutters with a thickness of 39 to 56 mm.

- 1 Place the shutter stay A against the wall, keeping a distance of about 1 mm to the underside of the shutter F and a distance of about 10cm to the outside edge of the shutter.
- 2 Drill a hole in the wall, conform the screw hole in the shutter stay, insert a wall plug and mount the shutter stay A with a screw.
- 3 Attach one of the three distance pieces to the shutter stay A:

**B** for shutter with a thickness of 54 to 56 mm,  
**C** for shutters with a thickness of 46 to 53 mm,  
**D** for shutters with a thickness of 39 to 45 mm.

**IT**

Questo fermaimposte **TORNADO** è adatto ad alloggiare infissi con spessore da 39 a 56 mm

- 1 Posizionare il fermaimposte A sul muro avendo cura di tenerlo staccato dal bordo inferiore dell'imposta F di circa 1mm e a circa 10cm dal bordo esterno della stessa.
- 2 Eseguire un foro in corrispondenza del foro vite, inserire un tassello nel foro e fissare il fermaimposte A con una vite.
- 3 Inserire nel fermaimposte A uno dei tre spessori:

**B** per infissi con spessore da 54 a 56 mm,  
**C** per infissi con spessore da 46 a 53mm,  
**D** per infissi con spessore da 39 a 45mm.

**DE**

Diese Fensterladhalter **TORNADO** ist passend für Fensterläden mit einer Dicke von 39 bis 56 mm

- 1 Halten Sie das Teil A des Fensterladhalters an die Wand, mit einem Abstand von etwa 1 mm zur Unterseite des Fensterladens F und etwa 10 cm zur äußeren Kante.
- 2 Bohren Sie in der Höhe des Schraubloches ein Loch in die Wand, fügen Sie einen Dübel ein und befestigen Sie Teil A des Fensterladhalters mit einer Schraube.
- 3 Befestigen Sie eines der drei Distanzstücke an den Fensterladhalter A:

**B** für Fensterladen mit einer Dicke von 54-56 mm,  
**C** für Fensterladen mit einer Dicke von 46-53mm,  
**D** für Fensterladen mit einer Dicke von 39-45mm.

**EN**

This shutter stay **TORNADO** is suitable for shutters with a thickness of 39 to 56 mm.

- 2 Place the shutter stay A against the wall, keeping a distance of about 1 mm to the underside of the shutter F and a distance of about 10cm to the outside edge of the shutter.
- 2 Drill a hole in the wall, conform the screw hole in the shutter stay, insert a wall plug and mount the shutter stay A with a screw.
- 3 Attach one of the three distance pieces to the shutter stay A:

**B** for shutter with a thickness of 54 to 56 mm,  
**C** for shutters with a thickness of 46 to 53 mm,  
**D** for shutters with a thickness of 39 to 45 mm.

**FR**

Ce tourniquet **TORNADO** est adapté pour volets avec une épaisseur de 39 à 56 mm.

- 1 Placer le tourniquet A contre le mur, maintenir une distance d'environ 1 mm au dessous du volet F et une distance d'environ 10 cm au bord latéral extérieur du volet.
- 2 Percer un trou, conforme le trou de vis dans le tourniquet, poser une cheville dans le mur et fixer le tourniquet A avec une vis.
- 3 Poser un des trois amortisseurs au le tourniquet A:

**B** pour volets avec une épaisseur de 54 à 56 mm,  
**C** pour volets avec une épaisseur de 46 à 53mm,  
**D** pour volets avec une épaisseur de 39 à 45 mm.

**ES**

Este retenedor **TORNADO** es adecuado para contraventanas con un espesor de 39 hasta 56 mm.

- 1 Coloque el retenedor A contra la pared, manteniendo una distancia de acerca de 1 mm al lado inferior de la contraventana F y una distancia de acerca de 10 cm a la orilla exterior.
- 2 Taladra un agujero en la pared, en correspondencia con el agujero del tornillo en el retenedor, inserte un taco en la pared y fija el retenedor A con un tornillo.
- 3 Sujeta uno de las tres espaciadores al retenedor A:

**B**: contraventanas con un espesor de 54-56mm,  
**C**: contraventanas con un espesor de 46-53mm,  
**D**: contraventanas con un espesor de 39-45 mm.

**PL**

Ta blokada okiennic jest właściwa dla umieszczenia ościeżnic o grubości od 39 do 56 mm.

- 1 Ułożyć blokadę okiennic A na ścianie, trzymając ją odległą od dolnego brzegu okiennicy F około 1 mm i około 10 cm od jej brzegu zewnętrznego.
- 2 Wykonać otwór odpowiednio do otworu śruby, włożyć dybel do otworu i przymocować blokadę okiennic A śrubą.
- 3 Włożyć w blokadę okiennic A jedną z trzech grubości:

**B** do ościeżnic z grubością od 54 do 56 mm,  
**C** do ościeżnic z grubością od 46 do 53 mm,  
**D** do ościeżnic z grubością od 39 do 45 mm.

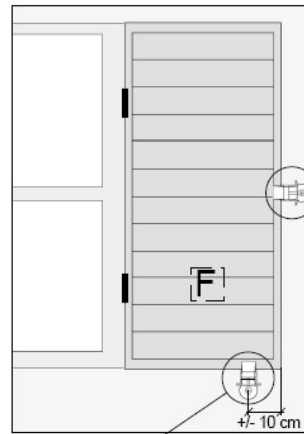

IT - Montaggio su porte finestre; FR - Montage avec portes-fenêtres; DE - Montage für Fensterläden; ES - Montaje con puertas-ventanas; EN - Mounting with window doors; PL - Montaż dla okiennic drzwiowych

IT Montaggio su imposte  
FR Montage avec volets  
DE Montage für Fensterläden  
ES Montaje con contraventanas  
EN Mounting with shutters  
PL Montaż dla okiennic

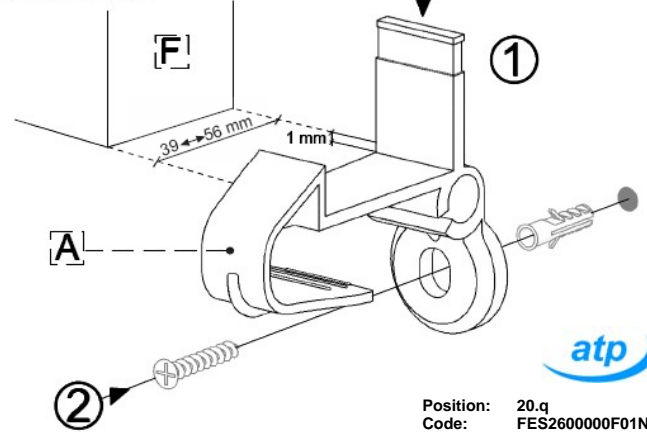

atp

Position: 20.q  
Code: FES260000F01NA  
[www.atp.it](http://www.atp.it)

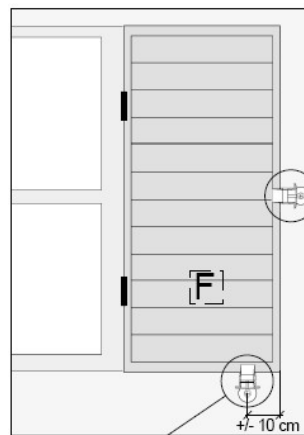

IT - Montaggio su porte finestre; FR - Montage avec portes-fenêtres; DE - Montage für Fensterläden; ES - Montaje con puertas-ventanas; EN - Mounting with window doors; PL - Montaż dla okiennic drzwiowych

IT Montaggio su imposte  
FR Montage avec volets  
DE Montage für Fensterläden  
ES Montaje con contraventanas  
EN Mounting with shutters  
PL Montaż dla okiennic

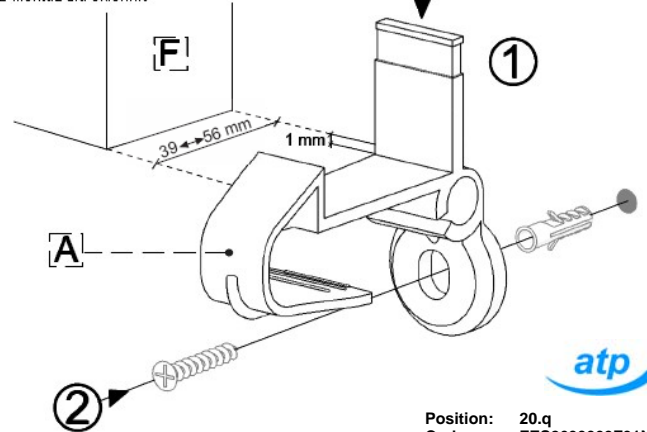

atp

Position: 20.q  
Code: FES260000F01NA  
[www.atp.it](http://www.atp.it)